

MINIPOMPE PER VUOTO A MEMBRANA

Le piccole pompe illustrate e descritte in questa pagina sono a membrana. Possono essere impiegate sia come pompe per vuoto sia come compressorini; in quest'ultima versione sono in grado di erogare aria compressa esente da olio al 100%, fino ad una pressione massima di 2 bar.

Sono costituite da:

- Un motorino elettrico monofase, con classe di protezione IP 00 (esecuzione da montaggio), raffreddato ad aria.
 - Un corpo pompa realizzato con materiale termoplastico resistente alla corrosione e con raccordi portagomma integrati sulle connessioni d'aspirazione e di mandata.
 - Una membrana in Viton, solidale ad una biella, resistente all'usura ed alla corrosione.
 - Una biella con cuscinetto "long life" incorporato, azionata da un sistema eccentrico bilanciato calettato sull'albero motore.
 - Un supporto d'alluminio, per il fissaggio della pompa.
- Sono disponibili nelle versioni con singola o doppia testa, per l'utilizzo in serie o in parallelo.

Le minipompe per vuoto a membrana sono silenziosissime ($\leq 50\text{dB(A)}$), hanno vibrazioni contenute e possono essere installate in qualsiasi posizione.

Prive di lubrificazione, non necessitano di alcuna manutenzione.

Per il loro minimo ingombro ed il ridottissimo peso, sono particolarmente indicate per l'installazione su apparecchi portatili.

Sono adatte ad un uso discontinuo e poco gravoso.

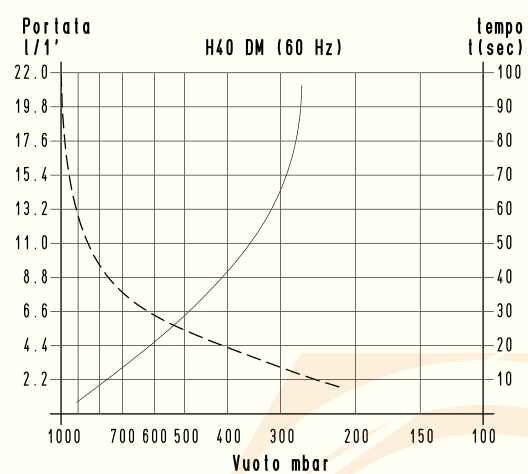
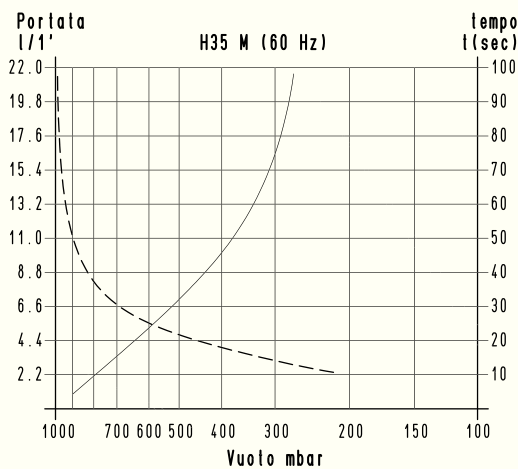
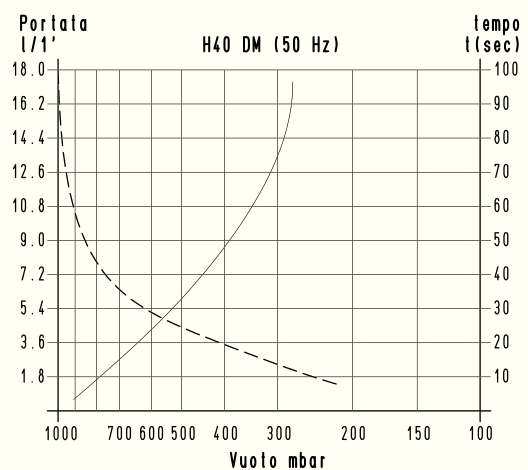
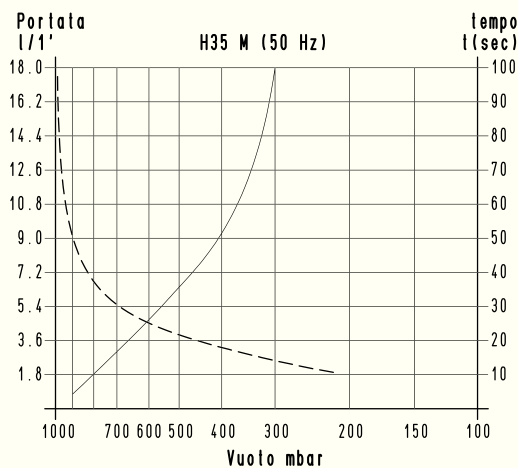
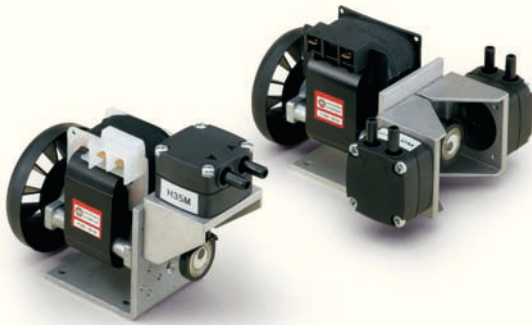

Per i tempi di svuotamento di un volume V_1 , applicare la formula $t_1 = \frac{t \times V_1}{6}$

- Curva relativa alla portata (riferita alla pressione di 1013 bar)
- Curva relativa al tempo di svuotamento di un volume di 6 litri

V_1 : volume da svuotare (l)
 t_1 : tempo da calcolare (sec)
 t : tempo ricavato in tabella (sec)

MINIPOMPE PER VUOTO A MEMBRANA

H 35 M

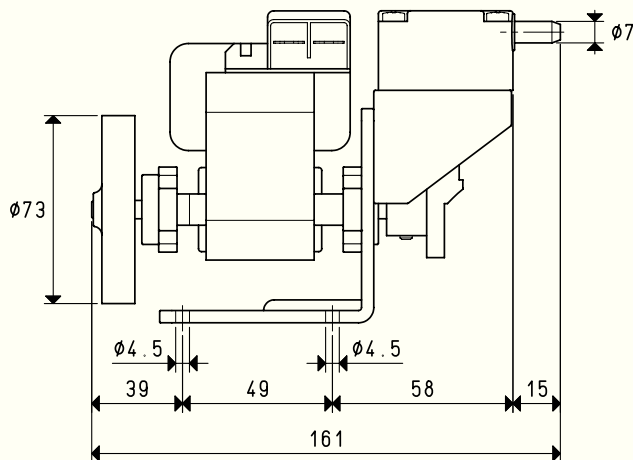
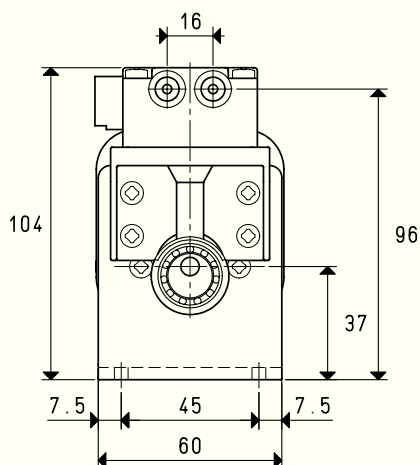

H 40 DM

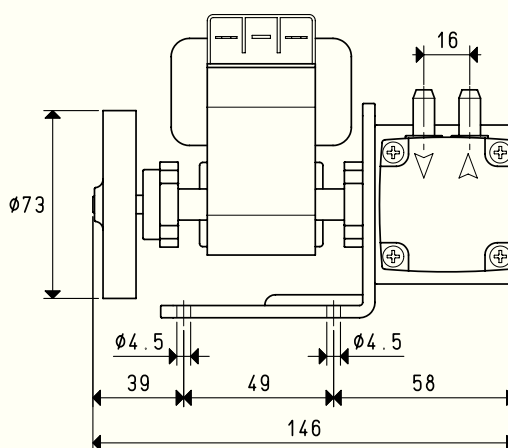
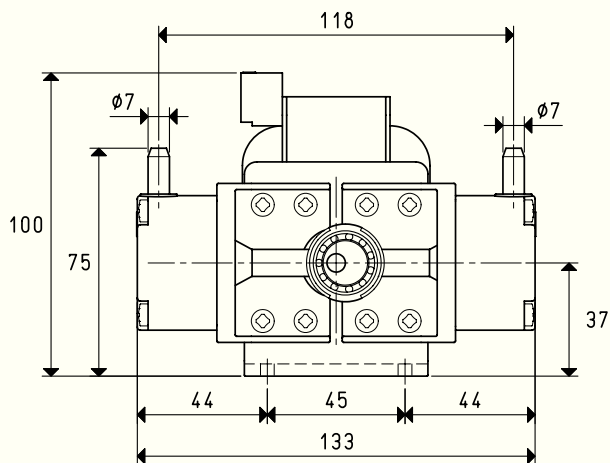

Art.	H35 M		H40 DM	
Frequenza	50Hz	60Hz	50Hz	60Hz
Portata nominale:				
Collegamento in serie	1/1'	17.5	18.0	21.5
Collegamento in parallelo	1/1'	=	18.0 + 18.0	21.5 + 21.5
Pressione finale:				
Collegamento in serie	mbar ass.	200	60	
Collegamento in parallelo	mbar ass.	=	160	
Pressione massima	bar	2	2	
Esecuzione motore	1~	230 ± 10%	230 ± 10%	
Volt				
Potenza motore	1~	15	18	16.5
Watt				20
Assorbimento elettrico	A	0.60	0.80	
Velocità di rotazione	g/min ⁻¹	2800	3300	2800
Livello di rumorosità	dB(A)	≤ 50	≤ 50	3300
Peso max	Kg	1.3	1.6	
Accessori e ricambi				
Membrana	art.	00 H35M 15	00 H40DM 15	
Coperchio con raccordi	art.	00 H35M 16	00 H40DM 20	

Sono disponibili i disegni 3D sul sito www.vuototecnica.net

MINIPOMPE PER VUOTO A MEMBRANA, CON MOTORE IN C.C.

Le minipompe di questa pagina sono le stesse precedentemente descritte, con il motore in corrente continua, anziché in corrente alternata. Anche le prestazioni sono pressoché le stesse.

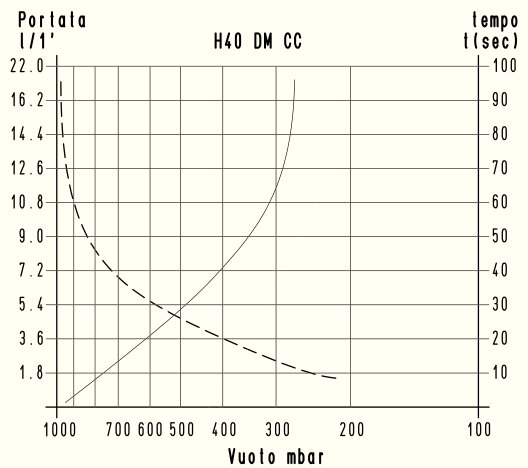
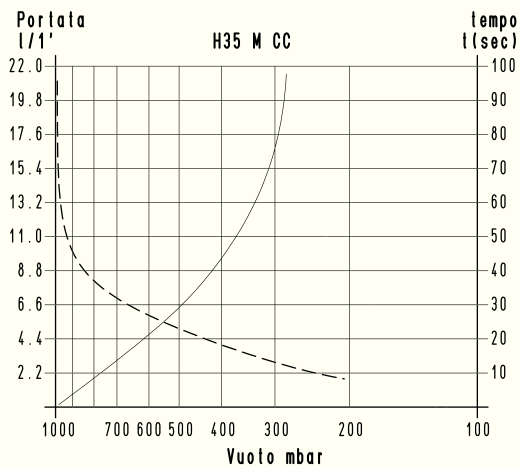
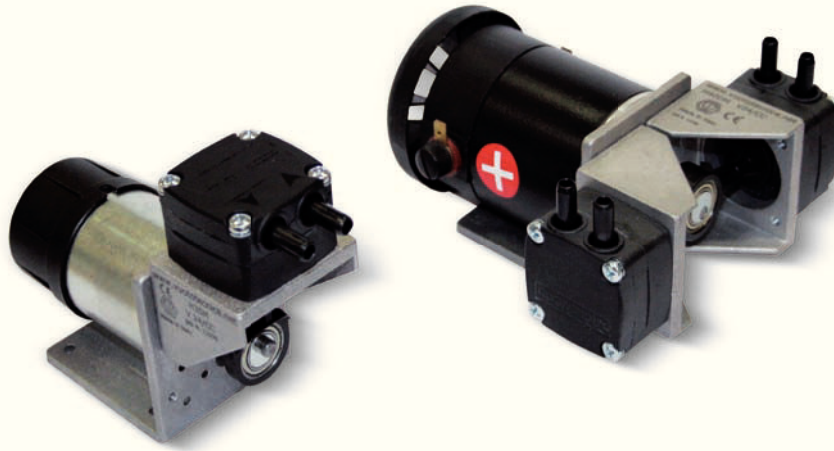

Per i tempi di svuotamento di un volume V_1 applicare la formula $t_1 = \frac{t \times V_1}{6}$

--- Curva relativa alla portata (riferita alla pressione di 1013 bar)
 — Curva relativa al tempo di svuotamento di un volume di 6 litri

V_1 : volume da svuotare (l)
 t_1 : tempo da calcolare (sec)
 t : tempo ricavato in tabella (sec)

MINIPOMPE PER VUOTO A MEMBRANA, CON MOTORE IN C.C.

H 35 M CC

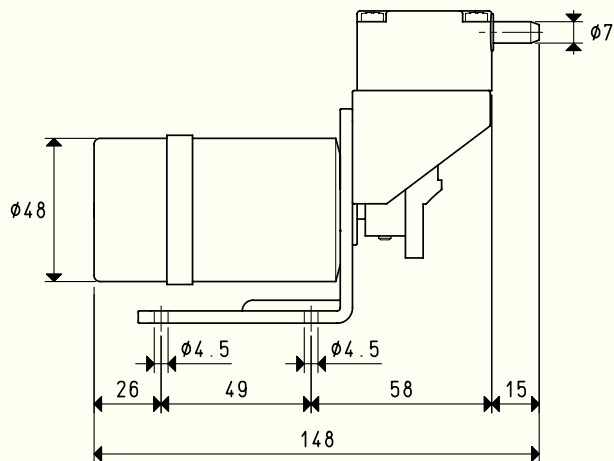
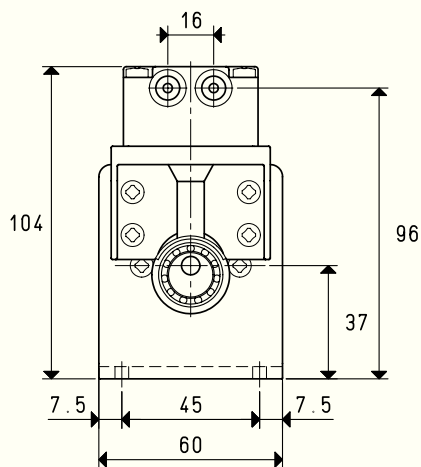

H 40 DM CC

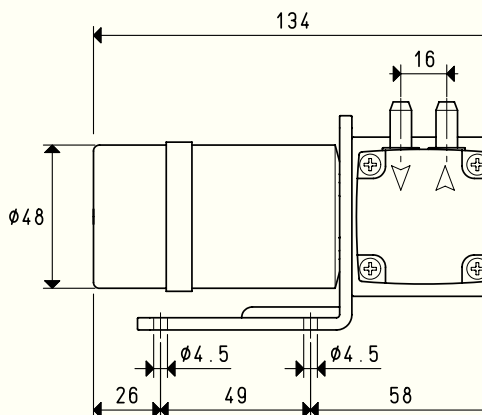
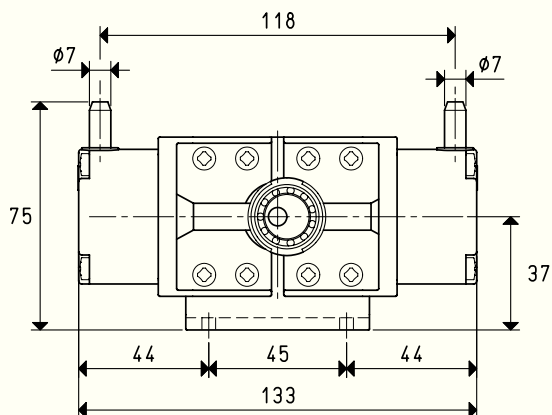

Sono disponibili i disegni 3D sul sito www.vuototecnica.net

Art.		H35 M CC	H40 DM CC
Portata nominale:			
Collegamento in serie	l / l'	21.5	20.0
Collegamento in parallelo	l / l'	=	20.0 + 20.0
Pressione finale:			
Collegamento in serie	mbar ass.	200	60
Collegamento in parallelo	mbar ass.	=	160
Pressione massima	bar	2	2
Esecuzione motore	Volt	24 CC	24 CC
Potenza motore	Watt	6	20
Assorbimento elettrico	A	0.80	1.50
Velocità di rotazione	g/min ⁻¹	3000	3000
Livello di rumorosità	dB(A)	≤ 50	≤ 50
Peso max	Kg	0.62	1.19
Accessori e ricambi			
Membrana	art.	00 H35M 15	00 H40DM 15
Coperchio con raccordi	art.	00 H35M 16	00 H40DM 20