

# VENTOSE ELLITTICHE PIANE E A SOFFIETTO

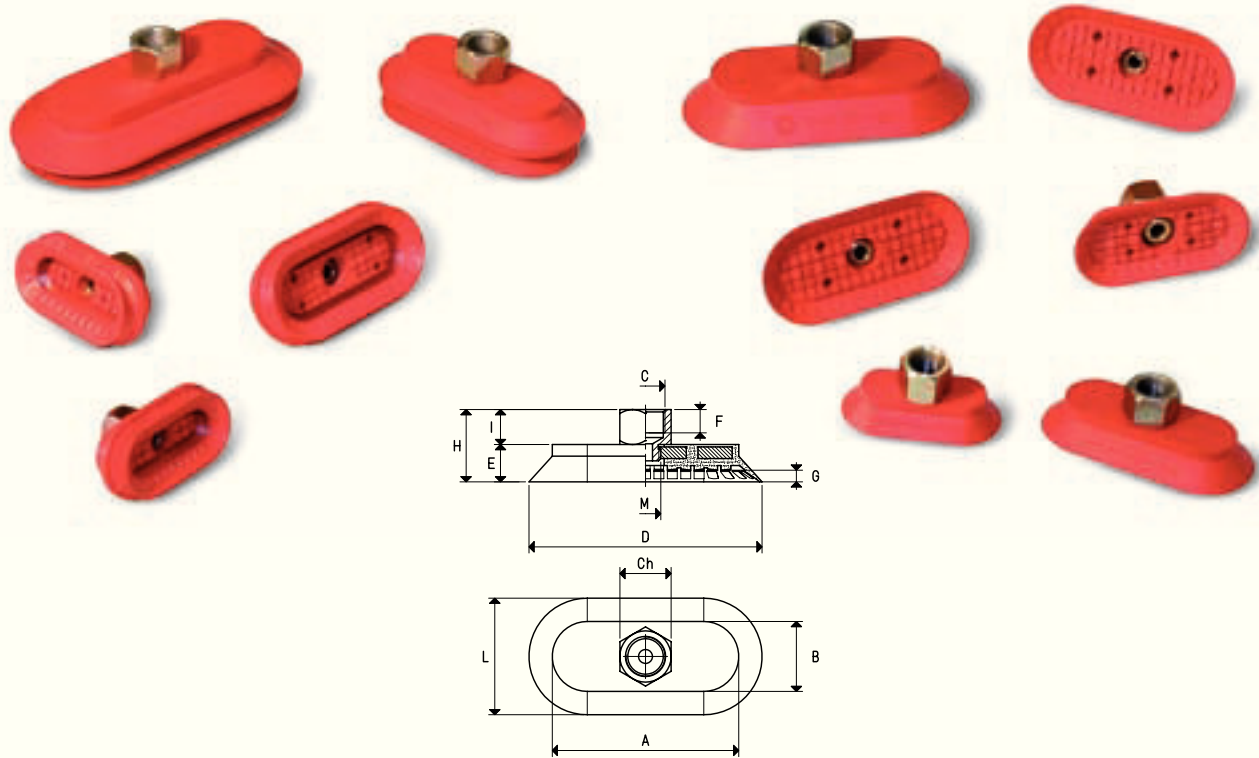

## VENTOSE ELLITTICHE CON SUPPORTO VULCANIZZATO

Art.	Forza Kg	A	B	°C Ø	Ch	D	E	F	G	H	I	L	M Ø	Materiale supporto	Peso g
<b>VEP 30 60 *</b>	4.01	47	17	G1/4"	17	60	13	10	3	27	14	30	G1/8"	acciaio	42.6
<b>VEP 30 90 *</b>	6.26	77	17	G1/4"	17	90	13	10	3	27	14	30	G1/8"	acciaio	63.5
<b>VEP 40 80 *</b>	7.14	70	30	G1/4"	17	80	14	10	4	28	14	40	G1/8"	acciaio	68.0
<b>VEP 50 100 *</b>	11.15	80	30	G3/8"	22	100	16	10	5	31	15	50	G1/4"	acciaio	110.0
<b>VEP 60 120 *</b>	16.06	95	35	G3/8"	22	120	18	10	6	33	15	60	G1/4"	acciaio	156.1
<b>VEP 70 140 *</b>	21.86	110	40	G3/8"	22	140	19	10	7	34	15	70	G1/4"	acciaio	199.4

\* Completare il codice indicando la miscela: B= gomma BENZ; N= para naturale; S= silicone

° Disponibili con filettatura NPT. Esempio di ordinazione: VEP 40 80 NPT B

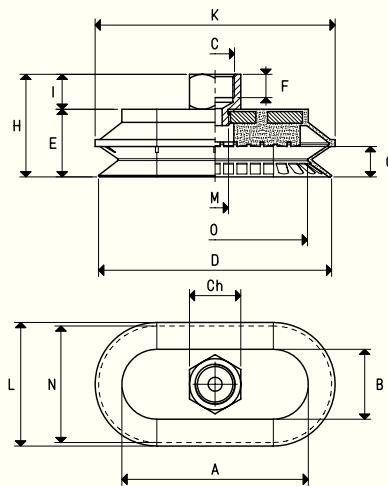

## VENTOSE ELLITTICHE A SOFFIETTO CON SUPPORTO VULCANIZZATO

Art.	Forza Kg	A	B	°C Ø	Ch	D	E	F	G	H	K	I	L	M Ø	N	O	Materiale supporto	Peso g
<b>VES 30 60 *</b>	4.01	50	20	G1/4"	17	60	21	10	7.0	35	63	14	33	G1/8"	30	44.5	acciaio	49.5
<b>VES 40 80 *</b>	7.14	70	30	G1/4"	17	80	23	10	9.0	37	83	14	43	G1/8"	40	64.0	acciaio	91.9
<b>VES 50 100 *</b>	11.15	80	30	G3/8"	22	100	29	10	13.0	44	103	15	53	G1/4"	50	79.0	acciaio	125.3
<b>VES 70 140 *</b>	21.86	110	40	G3/8"	22	140	33	10	16.5	48	143	15	73	G1/4"	70	109.0	acciaio	227.8

\* Completare il codice indicando la miscela: B= gomma BENZ; N= para naturale; S= silicone

° Disponibili con filettatura NPT. Esempio di ordinazione: VES 40 80 NPT B